



MANUAL DO USUÁRIO
ASPIRADOR DE PÓ
KaBuM! Smart

500



Parabéns! Você acaba de adquirir um produto KaBuM! Smart. É ótimo que você tenha nos escolhido!

Neste manual de instruções, você encontra as informações detalhadas do produto, como instalá-lo e utilizá-lo corretamente, portanto, leia com bastante atenção todas as instruções. Lembre-se também de guardá-lo para eventuais consultas e dúvidas futuras.

Aproveite sua nova aquisição e prepare-se para viver boas experiências com seu produto.

Índice

1. Informações de Segurança.....	01
2. Especificações Técnicas.....	02
3. Preparação Antes da Utilização do Produto.....	06
4. Uso do Produto.....	07
5. Aplicativo KaBuM! Smart.....	10
6. Limpeza e Conservação.....	14
7. Problemas e Soluções.....	20
8. SAC.....	21
9. Garantia.....	22

1. Informações de Segurança

Este aparelho não se destina ao uso por pessoas (incluindo crianças) com capacidades físicas, sensoriais ou mentais reduzidas, ou falta de experiência e conhecimento, a menos que tenham recebido supervisão ou instrução sobre o uso do aparelho por uma pessoa responsável por sua segurança.

As crianças devem ser supervisionadas para garantir que não brinquem com o aparelho.

Antes de utilizar o aspirador, por favor leia com atenção as instruções abaixo e siga todas as precauções de segurança. Mantenha este manual sempre ao alcance de todos os usuários do produto. Qualquer operação inconsistente com as instruções deste manual, pode gerar risco de danos ao aparelho.

⚠ Atenção

1. Este produto deve ser utilizado em áreas internas de residências, escritórios e demais estabelecimentos. Não o utilize em áreas externas.
2. Utilize apenas a bateria recarregável, adaptador de energia e demais itens originais do fabricante. O uso de baterias não recarregáveis são estritamente proibidas. Outros modelos de adaptador podem causar danos. Consulte as especificações do produto para mais informações.
3. Apenas técnicos especializados podem desmontar este produto. Não é recomendável aos usuários desmontá-lo por conta própria.
4. Não é recomendado aproximar partes do corpo como os dedos e cabelo, além de peças de roupas e objetos nas aberturas, escovas, rodas e componentes operacionais do produto.
5. Antes de utilizar este produto, remova por gentileza os itens mais frágeis e delicados dispostos ao chão, ao exemplo de objetos de vidro, lâmpadas, cristais, etc.. Evite também interferências nas escovas e passagens de ar do aspirador, causadas por itens como fios, cortinas e folhas de papel.
6. Não utilize esse produto para aspirar pedras, papéis e outros objetos que possam causar a obstrução da passagem de ar. Caso ocorra obstrução, não utilize o produto. Inicialmente, remova a poeira e outros elementos do local, para garantir que a circulação do ar seja normalizada.

7. A temperatura recomendada para uso deste produto é de 0°C até 40°C. Não o utilize em ambientes de alta temperatura ou com presença de chamas.
8. É proibido o uso deste aparelho para absorver quaisquer substâncias inflamáveis, a exemplo de cigarros, fósforos, cinzas, álcool, toners para impressora e fotocópias, além de outros objetos que possam gerar fogo.
9. Utilize o cabo de alimentação corretamente, a fim de evitar danos. Não use o cabo como meio de locomoção do produto, arrastando-o, puxando-o, entre outros movimentos. Fique atento também para não prendê-lo em frestas de portas, ou colocá-lo em contato com superfícies afiadas e que possam pressioná-lo. Não manuseie próximo a uma fonte de calor.
10. Não dobre ou manipule os fios excessivamente, ou coloque objetos pesados e pontiagudos sobre o aparelho. Não se sente ou se apoie sobre o produto.
11. Não toque nos fios, tomadas ou adaptador com as mãos molhadas. Não utilize este aspirador em ambientes molhados ou úmidos, como o banheiro. Também não deve ser utilizado em estruturas que impeçam o seu movimento.
12. Não coloque este produto em um local com risco iminente de queda (ex: sobre cadeiras ou mesas.)
13. A fim de prevenir quedas e demais acidentes, informe às pessoas que estiverem no ambiente sobre o funcionamento deste produto.
14. Não utilize o produto com o carregador danificado.
15. Por favor, limpe o produto após utilizá-lo. Esvazie a caixa de poeira antes de utilizá-la e quando ela estiver cheia.
16. Por favor, verifique atentamente se o adaptador de energia está corretamente conectado à tomada antes de utilizar o produto. Caso contrário, a bateria pode ser danificada.
17. Remova a bateria da máquina antes de descartá-la. Faça a destinação correta das baterias que não serão mais utilizadas.
18. Por favor, certifique-se de que este produto não está ligado durante a remoção da bateria.
19. Mesmo se o produto for seriamente danificado, não utilize fogo/incineração para descartá-lo. Essa prática pode levar a consequências graves, como explosão da bateria.

2. Especificações Técnicas Incluso na Embalagem

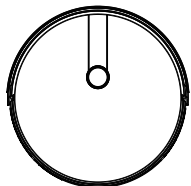

Robô

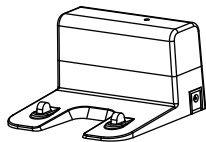

Base de Carregamento

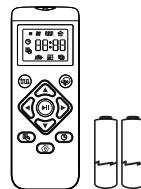

Controle Remoto (com 2 baterias)

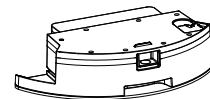

Reservatório de Água

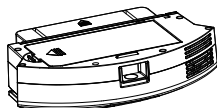

Recipiente de Sujeira



Superfície de Limpeza



Escova de Limpeza

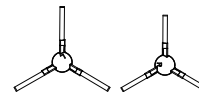

Escovas Laterais

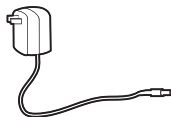

Adaptador



Manual de Instruções

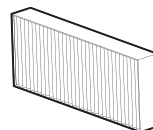

Filtro HEPA

Componentes:

Robô (frontal)

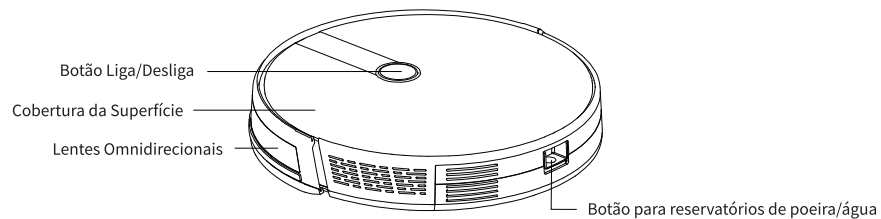

Robô (traseira)

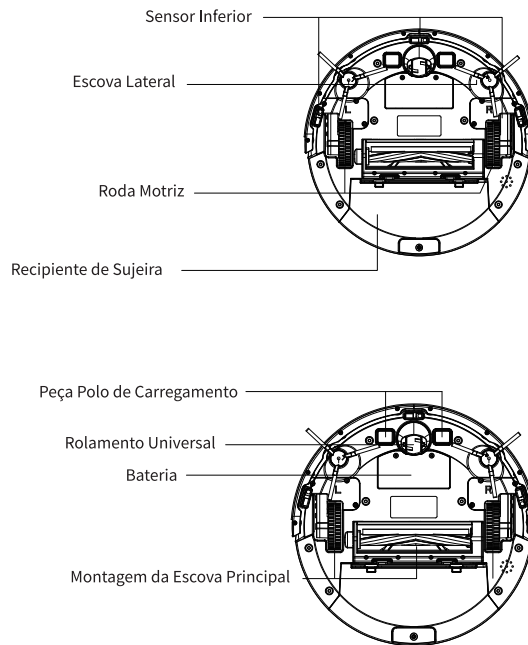

Recipiente de Sujeira

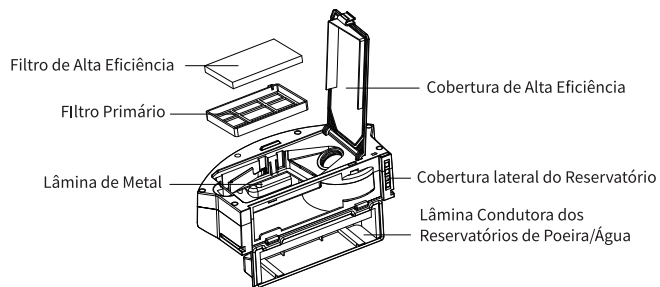

Base de Carregamento

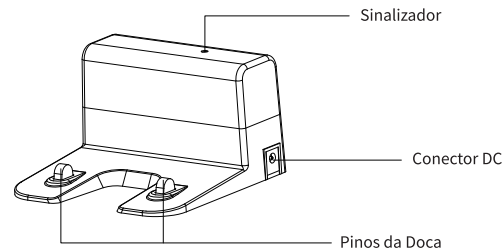

Reservatório de Água e Estrutura da Camada de Limpeza

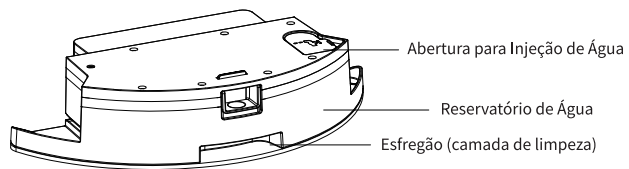

Controle Remoto

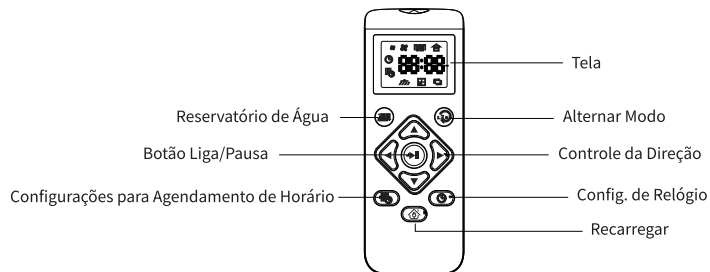

Especificações Técnicas:

Classificação	Projeções	Parâmetro
Classe Estrutural	Diâmetro	330mm
	Altura	76mm
	Peso	2.7Kg
Fonte de Alimentação	Voltagem	110/220 V
Bateria	Voltagem	14,4 Volts
	Bateria	Bateria recarregável de lítio, 2.500 mAh
Parâmetros	Capacidade da caixa de poeira	600ml
	Capacidade do reservatório de água	350ml
	Tipo de recarga	Carregamento automático / Carregamento Manual
	Modos de Limpeza	Auto/ quarto isolado/ padrão/ Esfregar (mop floor)
	Tempo de carregamento inicial	Cerca de 5 horas
	Tempo de funcionamento	Cerca de 100 minutos
	Altura que consegue subir	1,5 cm
Robô	Sucção	1500 pa
	Potência Nominal (W)	28
	Tensão Operacional (V)	14,4

* Devido às melhorias contínuas do produto, as informações acima estão atribuídas ao modelo atual. Nossa companhia se reserva ao direito de atualizar o produto, a qualquer momento.

3. Preparação Antes da Utilização do Produto

Controle de Direção

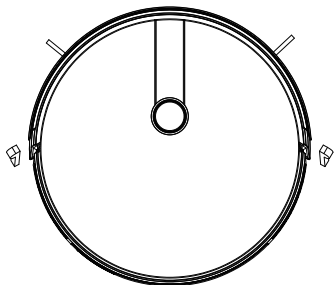

• Retire o lacre de proteção.

1. Posicionamento e carregamento: para o carregamento do produto, o suporte deve estar posicionado contra a parede, sobre uma base plana. Mantenha objetos a uma distância de 0.5m (esquerda e direita) e 1.5m à frente.

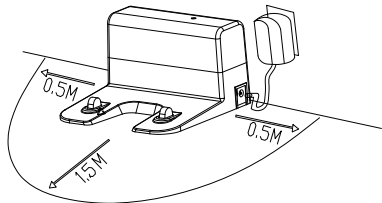

2. Conecte à fonte de energia.

3. Instalação da Escova Lateral: insira as escovas laterais de acordo com o lado indicado em cada uma delas - esquerda (left/L) e direita (right/R).

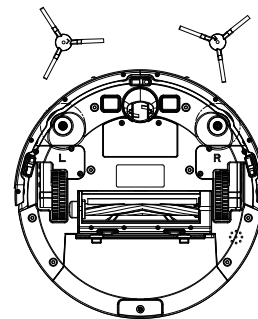

4. Carregamento: coloque o robô sobre o suporte de carregamento (enquanto estiver sendo carregado, o indicador de luz irá piscar e, quando finalizar, a luz permanecerá acesa). O tempo médio para carregá-lo é de 5 horas.

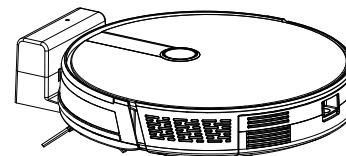

Durante o processo de limpeza, o robô pode detectar que a bateria é insuficiente e automaticamente iniciar o modo de recarga, retornando ao suporte.

Você também pode indicar ao robô a necessidade de inicialização do modo de carregamento, acionando o botão  do controle remoto ou pelo aplicativo KaBuM! Smart.

! Recomendações para Carregamento

1. O suporte para carregamento não deve ser utilizado em ambientes com muito reflexo, assim como exposto a muita luz do sol e próximo de espelhos. Se houver qualquer objeto que cause reflexo, por favor o mantenha coberto.
2. Com o intuito de garantir pleno funcionamento do robô, mantenha-o completamente carregado antes da utilização. O tempo médio para o carregamento é de 5 horas.
3. Não é recomendado carregar o robô com o reservatório de água acoplado, a fim de garantir um procedimento de carregamento seguro.
4. Não é necessário retirar o robô da base após a conclusão do carregamento. Não há risco de viciar a bateria. Recomendamos apenas retirá-lo da base de carregamento quando não se tem a intenção de usá-lo por mais de 3 dias seguidos. Nesse caso, é recomendado retirar a base de carregamento da tomada e desligar o robô.



4. Uso do Produto

Procedimento de Limpeza

A fim de atender as diferentes necessidades de limpeza, este produto apresenta uma variedade de opções para realizar esse procedimento, à escolha do usuário. Você pode selecionar o modo desejado por meio do Robô, controle remoto ou App.

Auto Limpeza

Aplicação: o método mais comum para a limpeza é aquele em que o motor principal utiliza um trajeto em forma de arco, a fim de limpar toda a área da casa, de acordo com o ambiente em que ele for inserido.

Método de Configuração: com o robô desligado, pressione o botão (indicado na ilustração ao lado) por alguns segundos. Quando o indicador de luz ficar aceso, isso significa que o aparelho está ligado. Por outro lado, quando o mesmo botão é pressionado de maneira mais rápida, em poucos segundos, ou por meio do botão de limpeza automática  do controle remoto, o robô irá iniciar o procedimento de maneira automática. Para ativar o modo de Super Sucção, pressione o botão  novamente.

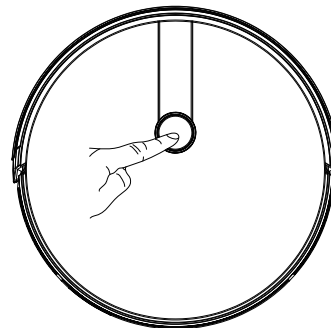

Limpeza de um Ambiente

Aplicação: para a limpeza de apenas uma área, acione as funções presente no controle remoto. Selecione o modo de ambiente único (single room cleaning), para iniciar esse procedimento.

Dica: quando for necessário limpar apenas um ambiente, basta fechar a porta para que o robô possa operar no local. Se o suporte para carregamento não estiver nesta área, o aspirador irá retornar ao ponto de origem deste local, após o fim do procedimento.

Este modo de limpeza será sempre realizado no modelo de super sucção.

Limpeza de Cantos

Aplicação: para a limpeza dos cantos do interior da casa, o Robô atua no perímetro delimitado por objetos fixos (a exemplo de paredes), retornando ao suporte de carregamento depois de finalizada sua tarefa.

Método de Configuração: clique na função  do controle remoto para acionar o modo Limpeza de Cantos (edge cleaning mode).

Controle Manual

Aplicação: recomendado para o controle manual de limpeza.

Método de configuração: clique no botão  no controle remoto para movimentar o robô. Ao clicar no botão “para trás”, o botão irá rotacionar em 180° para se mover na direção escolhida.

Pause, Liga e Desliga





Pause: durante o funcionamento do produto, pressione o botão presente no próprio Robô ou o botão  do controle remoto para esse comando.



Despertar: se o Robô parar a limpeza por mais de dez minutos, ele entrará automaticamente no modo Soneca (neste caso, todos os indicadores de iluminação do aspirador ficarão desligados). Você pode “acordá-lo” clicando, inicialmente, no botão presente no próprio aparelho, para então clicar em qualquer botão do controle remoto e App, a fim de prosseguir com a tarefa.

Desligar: assim que o Robô parar de funcionar, mantenha o botão presente nele pressionado por um longo período, para que o indicador de luz se apague, sinalizando que a máquina está desligada.

*Após o robô finalizar sua tarefa, é recomendado não desligá-lo para que ele se mantenha em um modo de recarga, garantindo, assim, um melhor funcionamento na próxima limpeza.

Configuração de Agendamento

Agendamento: pressione o botão  do controle remoto para configurar o tempo de funcionamento do Robô. Feito isso, aperte o botão  e, então, pressione o botão  para escolher o período. Após pressionar novamente o botão , a configuração será concluída. O robô irá automaticamente iniciar a limpeza no horário estipulado para cada dia.

OBS.: Antes de configurar o agendamento, você precisa acertar o horário do relógio. Para isso, pressione  e, em seguida, selecione as horas com o botão . Aperte novamente o botão  para concluir.

OBS.:

- O robô consegue escalar um desnível de até 1,5 cm entre superfícies. Acima dessa altura o robô não conseguirá sair dos cômodos onde foi colocado.
- O robô consegue aspirar tapetes e carpetes. Não é recomendado o uso do robô em tapetes e carpetes felpudos ou com fios longos, para evitar danificação do tapete, e das escovas e rodas do robô.
- O robô apresenta dificuldade na aspiração de tapetes que alternam as cores preto e branco em distâncias pequenas. O sensor identifica que a cor preta é um desnível grande e assim não permite que o robô ande em cima do tapete. Por favor, não utilize o robô nesses tipos de tapete.

Reservatório de água

Não utilize a camada de limpeza (esfregão) sobre carpetes e tapetes.

Após a limpeza do chão, por favor esvazie o reservatório de água e remova a camada de limpeza.

Não é permitido colocar produtos de limpeza no reservatório de água do produto.

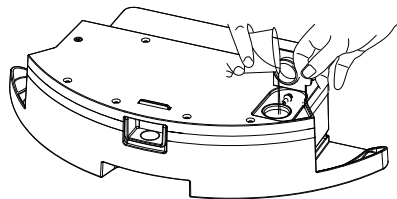

1. Adicione água

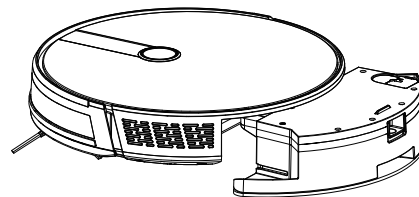

3. Instale o reservatório no Robô

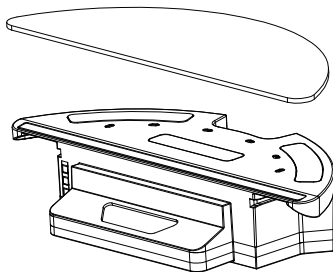

2. Instale a camada de limpeza (esfregão) no Robô

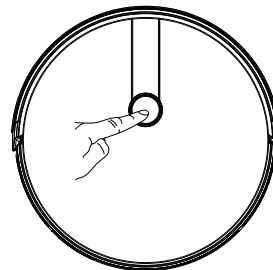

4. Aperte o botão para iniciar a limpeza no chão

5. Aplicativo KaBuM! Smart

Conecte-se ao seu Wi-Fi

Certifique-se que seu smartphone esteja conectado à sua rede Wi-Fi 2,4 GHz. Seu smartphone e seu robô aspirador devem estar dentro da faixa de intensidade de sinal de seu roteador Wi-Fi.

(Consulte as especificações do roteador para obter o alcance máximo.)



5.1 Download e Instalação

Para download e instalação do aplicativo KaBuM! Smart em seu smartphone procure por KaBuM! Smart na loja de aplicativos do seu celular, ou escaneie o QR code abaixo:

5.2 Registro no Aplicativo

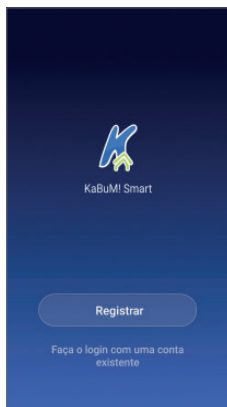

Clique em **“Registrar”**.

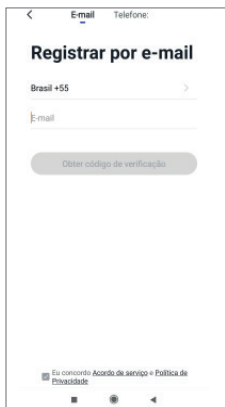

Selecione a opção e-mail ou telefone para obter o código de verificação.

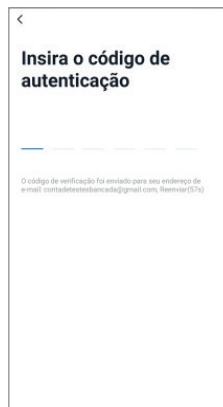

Insira o código de verificação recebido para validação.

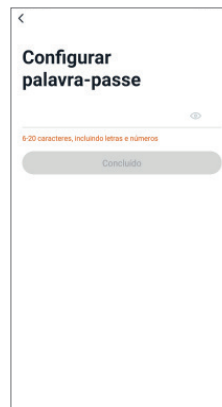

Configure a senha de acesso e efetue o login.

5.3 Configurações Rápidas

Colocando o Robô no modo de Pareamento

- Com o robô ligado, pressione o botão do robô aspirador rapidamente duas vezes seguidas.
- O robô irá emitir o som dizendo que está procurando a rede, e o ícone de Wi-Fi piscará rapidamente na cor verde. Siga então os passos abaixo para conexão com o aplicativo.

Modo de Conexão EZ

- Abra o aplicativo KaBuM! Smart e clique em Adicionar Dispositivo, ou no símbolo “+” no canto superior direito da tela;
- Clique na categoria Robô de Limpeza (Wi-Fi);
- Siga o passo a passo presente no aplicativo;
- Entre com a senha do Wi-Fi e confirme;
- Confirme que o indicador LED do seu produto está piscando rapidamente;
- Aguarde a conexão;
- Seu dispositivo será adicionado com sucesso. Clique em concluído para ir à página principal e acessar as funções do seu produto pelo app.

Modo de Conexão AP

- Abra o aplicativo KaBuM! Smart e clique em Adicionar Dispositivo, ou no símbolo “+” no canto superior direito da tela;
- Clique na categoria Robô de Limpeza (Wi-Fi);
- Siga o passo a passo presente no aplicativo;
- Entre com a senha do Wi-Fi e confirme;
- No canto superior direito da tela, troque o modo de configuração de EZ para AP;
- Confirme que o indicador LED do seu produto está piscando lentamente;
- Siga as instruções do aplicativo e conecte o Wi-Fi do seu smartphone ao hotspot do dispositivo;
- Aguarde a conexão;
- Seu dispositivo será adicionado com sucesso. Clique em concluído para ir à página principal e acessar as funções do seu produto pelo app.

5.4 Funções Controle Via App

Usando o aplicativo KaBuM! Smart é possível acessar as mais diversas funções do robô aspirador, veja abaixo:

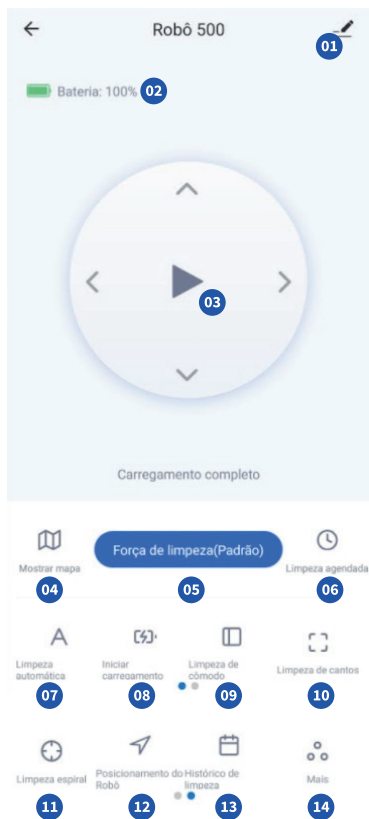

1 - Outras configurações

Altere o nome do dispositivo, notificações, entre outros.

2 - Bateria

Acompanhe o nível de bateria do robô

3 - Controle Manual

Controle manualmente os movimentos do robô

4 - Mostrar Mapa

Veja o mapeamento que o robô está realizando enquanto limpa

5 - Força de Limpeza (Padrão)

Mude a força de limpeza utilizada pelo robô

6 - Limpeza Agendada

Agende horários para que o robô realiza a limpeza

7 - Limpeza Automática

Ative a função Limpeza Automática do robô

8 - Iniciar Carregamento

Dê o comando ao robô para voltar a base de carregamento

9 - Limpeza de Cômodo

Dê o comando ao robô para limpar apenas um cômodo

10 - Limpeza de Cantos

Dê o comando ao robô para realizar a limpeza dos cantos

11 - Limpeza Espiral

Dê o comando ao robô para realizar a limpeza de um ponto em espiral

12 - Posicionamento do robô

O robô emite um sinal sonoro que indica onde ele está

13 - Histórico de Limpeza

Veja o histórico de limpeza do robô e quantas vezes ele foi ativado

14 - Mais

Outras configurações

Controle Via Alexa e Google Assistant

- Criar uma cena no app KaBuM! Smart

1. Assegure-se de que o Produto Smart esteja conectado ao app KaBuM! Smart;
2. No app KaBuM! Smart clique na aba “Inteligente”;
3. Na aba “Inteligente”, clique no símbolo “+” no canto superior direito da tela;
4. Clique em “Tocar para Executar”;
5. Clique em “Executar o Dispositivo” para criar uma nova cena;
6. O app mostrará os produtos disponíveis para criação de cenas. Selecione o produto desejado;
7. Selecione a função que deseja que o produto execute e salve. Clique em próximo;
8. Você será direcionado para a página “Configurações Inteligentes”. Nessa página você pode editar o nome da cena para facilitar o uso com a Alexa ou Google Assistant. Clique em Salvar.
9. Sua nova cena está criada. Você pode criar quantas cenas desejar.

- Conexão Alexa

1. No app Amazon Alexa, clique na aba “Dispositivos”;
 2. Clique no símbolo “+” no canto superior direito da tela para adicionar novos dispositivos;
 3. No campo de busca, procure por KaBuM! Smart e selecione;
- Obs: Pode ser que o aplicativo KaBuM! Smart apareça como KaBuM! Smart Interruptor.
4. A Alexa procurará os dispositivos. Essa ação pode demorar alguns segundos;
 5. Após a conexão ser concluída, clique em Ok;
 6. Para executar as cenas diga, por exemplo: “Alexa, ligar aspirador de pó”.
 7. Para a execução dos comandos é importante que você diga o nome que deu a cena, no app KaBuM! Smart. Por exemplo, se uma cena foi nomeada como “Robô” você deve dizer: “Alexa, ligar Robô”.

- Conexão Google Assistant

1. No app Google Assistant clique no seu perfil no canto superior direito da tela;
2. Procure por “Automação Residencial”;
3. Na aba “Dispositivos” em Automação Residencial, clique no símbolo “+” no canto inferior direito da tela;
4. No campo de busca, procure por KaBuM! Smart e selecione;
5. Siga os passos para fazer a conexão do Google Assistant com o app KaBuM! Smart;
6. Após o vínculo ser concluído, os produtos conectados ao app KaBuM! Smart devem aparecer automaticamente no app Google Assistant. Nessa etapa você pode configurar em qual ambiente o produto se encontra. Clique em Concluído para salvar a conexão;
7. Para executar as cenas diga, por exemplo: “Ok Google, ligar aspirador de pó”.
8. Para a execução dos comandos é importante que você diga o nome que deu a cena, no app KaBuM! Smart. Por exemplo, se uma cena foi nomeada como “Robô” você deve dizer: “Ok Google, ligar Robô”.

6. Limpeza e Conservação

Recipiente de Sujeira

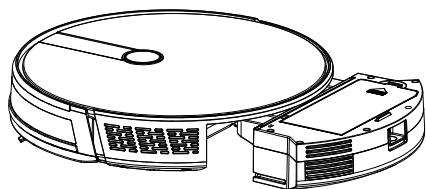

A. Pressione o botão localizado no recipiente de sujeira para retirá-lo.

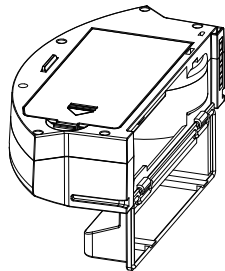

B. Abra o recipiente de poeira.

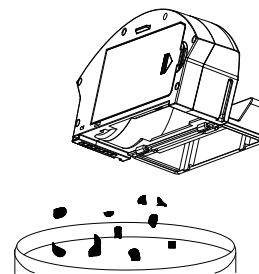

C. Retire a sujeira.

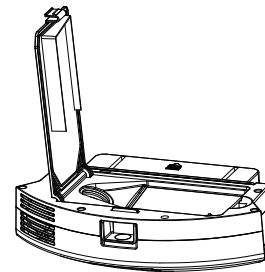

D. Abra a cobertura que envolve os filtros de alta eficiência.

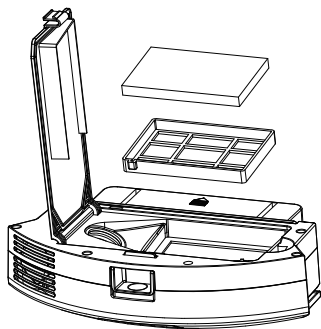

- E.** Abra a cobertura e retire os dois filtros de poeira de alta performance.
Remova suavemente os resíduos. Para esse procedimento, não recomendamos o uso de água no filtro superior e no compartimento.

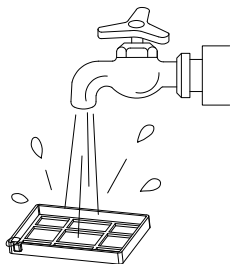

- F.** Enxágue com água o filtro inferior.
Não lave ou molhe o filtro HEPA.

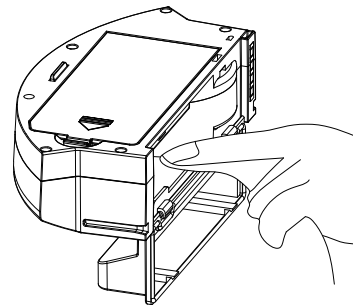

- G.** A limpeza do recipiente de sujeira pode ser finalizada com um pano.
Não é permitido utilizar água dentro da área do fan durante a limpeza.
Não é recomendado o uso de pano úmido ou produtos de limpeza,
pois estes podem danificar o produto.

H. Substitua os filtros da caixa de poeira.

OBS.:

1. Antes de retornar os filtros à estrutura, certifique-se de que estão totalmente secos.
2. Não permita que os filtros fiquem expostos ao sol.

J. Instale a caixa de poeira no Robô.



Não deixe a água penetrar na porta do ventilador ao limpar.

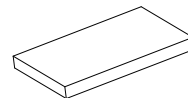
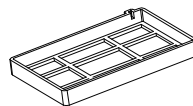
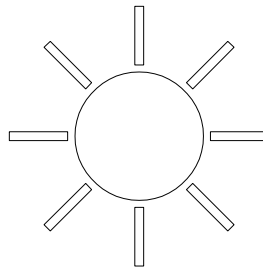
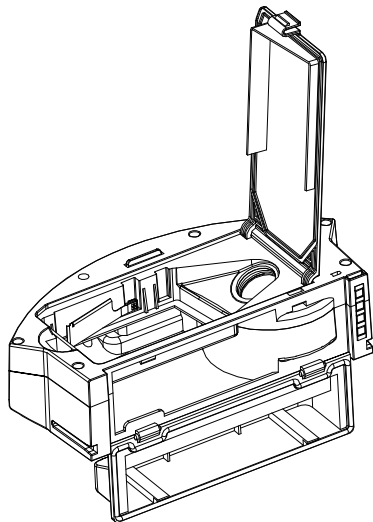

Reservatório de água e Película de limpeza

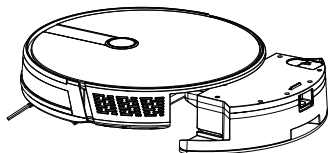

1. Retire o reservatório de água do Robô

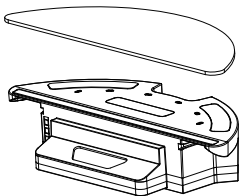

2. Remova a película de limpeza (esfregão)

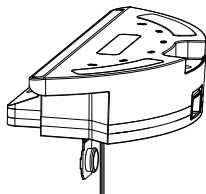

3. Esvazie o reservatório



4. Limpe a estrutura



5. Deixe em um local arejado para secar

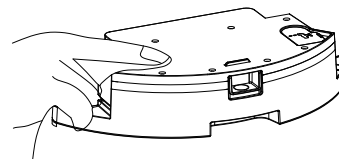

6. Seque ou aguarde que o compartimento fique totalmente seco antes de inseri-lo novamente.

Escovas laterais e principal

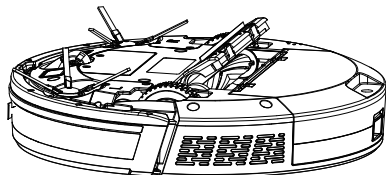

1. Retire a escova principal

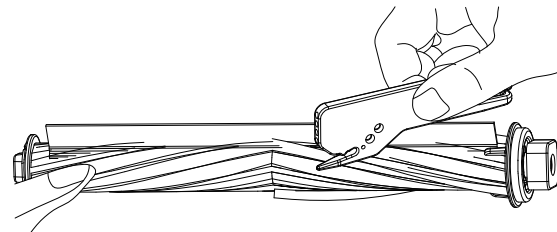

3. Limpe a estrutura

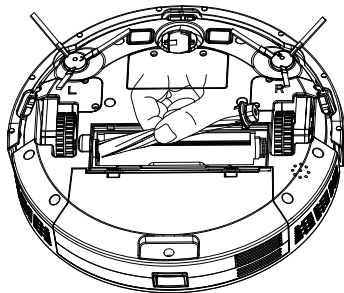

2. Limpe a caixa da escova

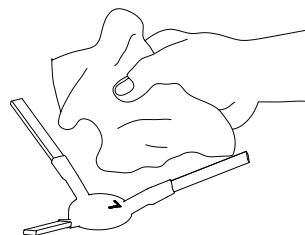

4. Deixe em um local arejado para secar

Pins da Doca de Carregamento, Sensor de Visão Inferior e Roda Universal

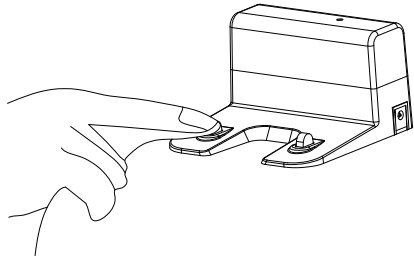

Com o pano seco, limpe os pins da doca de carregamento

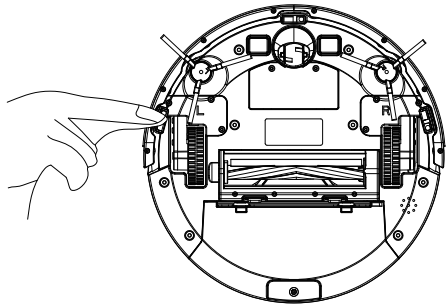

Limpe o sensor de visão inferior

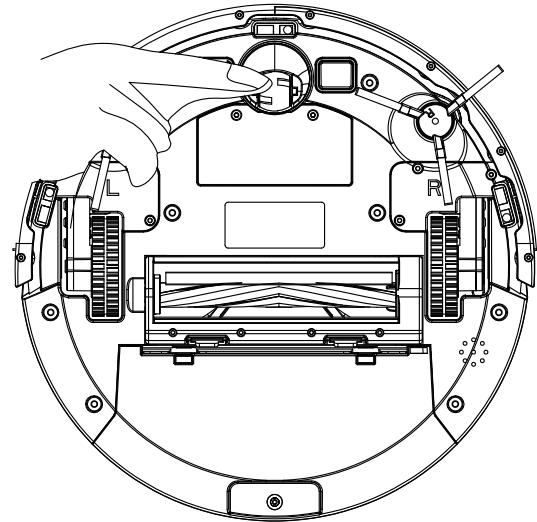

Limpe as rodas motriz e universal

Se você não utilizar o produto por um longo período ou a bateria estiver descarregada, por favor carregue completamente o aspirador antes de colocá-lo em operação.

Procure, ainda, desligar o aparelho e recarregá-lo a cada 3 meses. Caso a bateria não volte a carregar nas situações citadas, entre em contato com a nossa empresa. Não descarte o aparelho por conta própria.

7. Problemas e Soluções

• *O que devo fazer quando não consigo ligar ou desligar o produto pelo aplicativo?*

– Verifique se o seu smartphone e o robô estão conectados na mesma rede Wi-Fi.

• *O que devo fazer quando o processo de configuração do dispositivo falhar?*

– Verifique se o Robô está ligado ou não.

– Verifique se o seu smartphone está conectado com a rede Wi-Fi 2,4 GHz.

– Verifique se a conexão de rede e se o roteador está funcionando normalmente.

– Se o roteador for banda dupla, então selecione a rede 2,4 GHz e adicione o Robô.

– Verifique se há interferência no Wi-Fi.

– Verifique se a senha da sua rede Wi-Fi foi inserida corretamente no app quando adicionado o Robô.

– Verifique se o Robô está pronto para configurar: a luz indicadora deve piscar rapidamente para o modo de configuração.

– Repita o processo de configuração.

– Resete para o padrão de fábrica e tente adicionar o Robô novamente.

– Ative a função de transmissão do roteador.

– Configure o seu método de encriptação para WPA2-PS e autorize o tipo como AES, ou defina ambos no automático.

– Verifique se o roteador conectado com o smartphone atingiu o seu limite. Tente desativar a função Wi-Fi de alguns aparelhos e reconfigurar o Robô.

– Verifique se a função filtragem de MAC do roteador está ativada. Remova algum dispositivo da lista de filtragem e confira se o roteador não está proibindo o Robô da conexão.

• *Como posso controlar o robô através da Rede 2G/3G/4G do celular?*

– O Robô e o dispositivo móvel precisam estar na mesma rede Wi-Fi quando configurados pela primeira vez. Uma vez realizada com sucesso a configuração do robô, você poderá o controlar remotamente através da rede 2G/3G/4G do celular.

• *O que devo fazer quando o robô apresenta problemas no carregamento?*

– Verifique se a base de carregamento está ligada à tomada.

– Verifique se o robô está posicionado corretamente acima dos contatos de carregamento da base.

– Limpe os pólos de carregamento na parte inferior do robô e também na base de carregamento, com um pano seco.

• *O que devo fazer quando o robô emite o sinal sonoro de robô fora do chão?*

– Coloque o robô novamente no chão e inicie novamente a limpeza.

– Limpe os sensores na parte inferior do robô com um pano seco.

– Mova o robô para uma parte da casa com pisos menos reflexivos e comece a limpeza novamente.

• *O que devo fazer quando o robô emite o sinal sonoro de escova emaranhada?*

– Retire as escovas e limpe-as, retirando fios, cabelos e outras coisas que possam ter se enroscado na mesma.

– Limpe o local no qual a escova é posicionada antes de instalá-la de volta.

– Desligue e ligue o robô para redefinição das escovas.

- *O que devo fazer quando o robô emite o sinal sonoro de roda enroscada?*
 - Verifique se não há nenhum tipo de fio, linha, cabelo e outros que possam ter se enroscado entre a roda e seu eixo.
 - Limpe as rodas com o auxílio da escova de limpeza fornecida com o robô.

- *O que devo fazer quando o robô emite o sinal sonoro de sensor de colisão emperrado?*
 - Verifique se o parachoque do robô está emperrado.
 - Verifique se não há objetos externos impedindo do parachoque se movimentar.

- *O que devo fazer quando o robô emite o sinal sonoro de reservatório de poeira/água não instalado?*
 - Encaixe o reservatório de poeira/água e inicie novamente a limpeza.
 - Verifique se o pano de limpeza está encaixado corretamente no reservatório de água.
 - Verifique se o reservatório está propriamente encaixado.
 - Retire e encaixe o reservatório novamente.
 - Desligue e ligue o robô para redefinição do reservatório.

- *O que devo fazer quando o robô emite o sinal sonoro de sensor bloqueado?*
 - Verifique se não há nenhum objeto estranho tampando os sensores.
 - Limpe os sensores do robô com um pano seco.
 - Mova o robô para uma parte da casa com pisos menos reflexivos e comece a limpeza novamente.

- *O que devo fazer quando o robô emite o sinal sonoro de Aspirador robô preso/enroscado?*
 - Retire o robô da área em que ele está preso/enroscado.
 - Coloque o robô em uma área aberta e inicie novamente a limpeza.
 - O robô só consegue escalar desníveis de 1,5cm. Retire-o da área com um desnível no piso maior do que essa medida.

8. SAC

Em caso de dúvidas sobre o produto, estamos disponíveis nos seguintes canais:

1. Pela Internet: www.kabum.com.br; seção SAC. Lá, você encontrará respostas a perguntas frequentes, entre outros.
2. Via Chat: no site, na seção SAC, acesse Chat Instantâneo de Atendimento e depois a opção Iniciar Atendimento. De segunda a sábado, exceto domingos e feriados, das 8 às 20 horas (horário de Brasília).
3. Via E-mail: através do faleconosco@kabum.com.br.
4. Se suas dúvidas não forem solucionadas pelos canais acima, ligue para o SAC em (19) 2114-4444, de segunda a sábado, exceto domingos e feriados, das 8 às 20 horas (horário de Brasília).

Para que seu atendimento seja ágil, tenha sempre em mãos o número do seu pedido e a Nota Fiscal de compra.

O SAC KaBuM! prestará o devido suporte e, se necessário, em caso de problemas no produto, indicará o local para onde o produto deverá ser enviado para o acionamento da Garantia.

9. GARANTIA

Para aproveitar ao máximo o seu produto, por favor leia atentamente o manual do produto e este Termo de Garantia. Caso seu produto apresente algum problema, entre em contato com o KaBuM! através do nosso site www.kabum.com.br. No site também é possível encontrar dicas de utilização e respostas a perguntas frequentes.

CONDIÇÕES DE GARANTIA:

I. PRAZO DE VALIDADE DA GARANTIA

O KaBuM! assegura ao consumidor deste Produto, contados a partir da data de entrega do mesmo, **GARANTIA TOTAL de 12 meses para o produto, sendo:**

- **3 meses de Garantia Legal (de acordo com o Inciso II, do artigo 26, do Código de Defesa do Consumidor) e;**
- **9 meses de Garantia Contratual.**

GARANTIA TOTAL de 03 meses para os acessórios, de acordo com o Inciso II, do artigo 26, do Código de Defesa do Consumidor. Ou seja, para os acessórios não haverá 09 meses de Garantia Contratual.

Para que a Garantia Total tenha validade, é imprescindível que além deste termo, você apresente a Nota Fiscal de compra do produto no ato de seu acionamento. Esta Garantia é válida para todo o território nacional e cobre os vícios previstos no artigo 18 do Código de Defesa do Consumidor, desde que o seu produto tenha sido utilizado corretamente e de acordo com as normas e recomendações descritas neste documento e nos manuais.

A GARANTIA NÃO COBRE PROBLEMAS POR MAU USO.

IMPORTANTE: Além das demais opções constantes neste Termo, seu produto não estará coberto se houver danos decorrentes da instalação inadequada, bem como quaisquer modificações que alterem a funcionalidade ou a capacidade do mesmo.

A instalação do produto deve ser feita de acordo com o Manual do Usuário e/ou Guia de Instalação. O KaBuM! não se responsabiliza pela instalação deste produto. Caso seu produto necessite de instalação e/ou configuração por um técnico capacitado, procure um profissional especializado, as suas próprias expensas, ou seja, os custos desses serviços não estão inclusos no valor do produto e não serão arcados e/ou reembolsados pelo KaBuM!.

O KaBuM! não se responsabiliza por eventuais tentativas de fraudes e/ou sabotagens em seus produtos.

Quando aplicável, mantenha as atualizações do software e aplicativos em dia, assim como as proteções de rede necessárias para proteção contra invasões (hackers). O equipamento é garantido contra vícios dentro das suas condições normais de uso, sendo importante que se tenha ciência de que, em caso de equipamento eletrônico, este não está livre de fraudes e burlas que possam interferir no seu correto funcionamento.

Conforme previsto no §1º do artigo 18 do Código de Defesa do Consumidor, o KaBuM! terá até 30 (trinta) dias para sanar eventual vício em seu produto, desde que o problema tenha ocorrido dentro do período de vigência da sua Garantia.

Caso o produto seja encaminhado para a Assistência Técnica por meio dos Correios, a contagem do prazo de 30¹ (trinta) dias para sanar eventual vício iniciará A PARTIR DA DATA DE RECEBIMENTO DO PRODUTO PELA ASSISTÊNCIA TÉCNICA, e terminará NA DATA DE POSTAGEM POR ESTA a você. Sua rastreabilidade poderá ser acompanhada por meio do número do E-Ticket fornecido por meio dos Canais de Atendimento.

¹ O prazo de 30 (trinta) dias é um limite máximo que pode ser atingido pela soma dos períodos mais curtos utilizados, e poderá ser ampliado quando a solução do problema apresentado não comportar reparo dentro dos 30 (trinta) dias iniciais, conforme previsão do § 2º do artigo 18 do Código de Defesa do Consumidor

II. ATENDIMENTO DA GARANTIA

O KaBuM! não presta serviços de Garantia em domicílio. Portanto, para utilização de sua Garantia, você deverá entrar em contato com o KaBuM! por meio de nossos telefones, e-mail ou chat disponíveis em nosso site www.kabum.com.br e você será direcionado à abrir uma solicitação referente à Garantia, diretamente em nosso site. Você deverá preencher corretamente todos os campos disponíveis, bem como informar, detalhadamente, o estado em que o produto se encontra, apresentar um breve relato do ocorrido e evidências do vício do produto por meio de fotos ou vídeos, por exemplo.

Estando dentro das condições de Garantia, o KaBuM! solicitará o envio do produto para análise, acompanhado da Nota Fiscal de compra.

Quando seu produto ou uma de suas peças forem trocados pelo KaBuM! ou por seus representantes autorizados, essas peças passarão a ser de propriedade do KaBuM!.

O KaBuM! durante esta Garantia não se responsabilizará:

a) Pelos custos do envio do seu produto para o local no qual ele será reparado ou sua devolução, caso identificado previamente o mau uso do mesmo pelo Consumidor.

ESTAS DESPESAS SERÃO DE SUA EXCLUSIVA RESPONSABILIDADE;

b) Por qualquer dano ou atraso que venha ocorrer durante o transporte dos produtos enviados para análise de Garantia. É DE SUA EXCLUSIVA RESPONSABILIDADE EMBALAR SEU PRODUTO DE FORMA SEGURA, EVITANDO QUE O MESMO SOFRA IMPACTOS DURANTE O TRANSPORTE.

Sendo identificado o mau uso quando da análise em Garantia, o KaBuM! retornará o produto ao cliente sem reparo ou troca.

III. COBERTURA DA GARANTIA

Caso você necessite acionar o KaBuM! saiba que a Garantia NÃO COBRE:

a) Vícios que não forem de fabricação, mas sim causados pelo Consumidor ou por quaisquer terceiros estranhos ao fabricante;

b) Bateria e acessórios que acompanham o Produto, tais como fones de ouvido, carregador, teclado, capa protetora, cabo conversor mini, micro-USB, cartão removível, cartão SIM, caneta apontadora e demais itens;

c) Danos causados pelo uso de componentes ou produtos de terceiros e acessórios não autorizados ou não homologados pelo KaBuM!;

d) Formatação do Sistema Operacional do Produto. Importante: é de sua responsabilidade manter as cópias (backup) regulares de seus arquivos (fotos, textos, contatos, etc.) porque esta Garantia não cobre eventual perda e nem a realização de cópias;

e) Danos causados pela flutuação de energia elétrica ou descargas elétricas na rede;

f) Danos decorrentes da instalação inadequada, bem como quaisquer modificações que alterem a funcionalidade ou a capacidade do produto;

g) Danos decorrentes de mau uso ou uso inadequado, incluindo, mas não se limitando a quedas, golpes, fogo, alta umidade ou chuva, produtos de limpeza, exposição ao excesso de calor, interferência magnética, armazenamento, adaptadores desconhecidos ou danificados, utilização de objetos pontiagudos, violação, transporte inadequado, desgaste natural das partes, peças e componentes, dentre outros;

h) Defeitos decorrentes do descumprimento das normas e recomendações de manutenção descritas neste documento e nos manuais do produto, casos fortuitos ou de força maior, bem como aqueles causados por acidentes e forças da natureza;

i) Produtos que sofreram influência de natureza química, eletromagnética, elétrica ou animal (insetos, etc.);

j) Produtos com o número de série adulterado ou rasurado.

Esta Garantia não cobre perda de dados, portanto, recomenda-se, se for o caso do produto, que o Consumidor faça uma cópia de segurança regularmente dos dados que constam no produto.

¹Hardware é a parte física do seu Produto.

²Software é conjunto de componentes lógicos ou sistema de processamento de dados de seu Produto.

CUIDADO! Para não perder o direito à Garantia você deve observar os seguintes itens:

- a) Não modificar, violar ou consertar seu produto, alterando sua funcionalidade ou a sua capacidade, por conta própria ou por meio de pessoas não autorizadas pelo KaBuM!;
- b) Guardar a Nota Fiscal e apresentá-la quando ocorrer o acionamento da Garantia para reparo;
- c) Cuidar muito bem de seu produto evitando quaisquer danos ou mau funcionamento ocasionado pelo mau uso ou uso inadequado, incluindo, mas não se limitando a quedas, golpes, fogo, alta umidade ou chuva, produtos de limpeza, exposição ao excesso de calor, interferência magnética, armazenamento, adaptadores desconhecidos ou danos, utilização de objetos pontiagudos, violação, transporte inadequado, dentre outros;
- d) Não substituir o Sistema Operacional, não fazer upgrade (atualização dos componentes do hardware ou do software) e/ou instalar expansões não originais de fábrica, não utilizar programas “piratas”;
- e) Evitar a contaminação de seu produto por “vírus”, instalação de programas indesejados, instalação de programas incompatíveis com a capacidade de processamento do seu produto;
- f) Cuidar com o manuseio e conexão de cabos, acessórios e dispositivos em geral que causem danos ao seu produto;
- g) Não danificar, rasurar ou de qualquer forma alterar o número de série do seu produto – ele é a forma de identificação e cadastro do seu Produto no KaBuM!;
- h) Não ligar o seu produto em redes elétricas desconhecidas, com flutuação de energia elétrica ou em redes elétricas improvisadas ou extensões de luz.

IV. CANAIS DE ATENDIMENTO

Para que seu atendimento seja ágil, tenha sempre em mãos o número do seu pedido e a Nota Fiscal de compra.

Você pode nos encontrar:

1. **Pela Internet:** www.kabum.com.br, seção SAC. Lá, você encontrará respostas às perguntas mais frequentes recebidas pelo KaBuM!, entre outros;
2. **Via Chat:** no site, na seção SAC, acesse “Chat Instantâneo de Atendimento” e depois a opção “Iniciar Atendimento”. De segunda a sábado, exceto domingos e feriados, das 8 às 20 horas (horário de Brasília);
3. **Via E-mail:** através do faleconosco@kabum.com.br ou ainda:
 - Para produtos Husky: contato@husky.com.br
 - Para produtos Kabum Smart!: kabum@smart.com.br.
4. Se suas dúvidas não forem solucionadas pelos canais acima, ligue para o SAC em (19)2114-4444, de segunda a sábado, exceto domingos e feriados, das 8 às 20 horas (horário de Brasília). O SAC KaBuM! prestará o devido suporte e, se necessário, em caso de problemas no hardware, indicará o local para onde o produto deverá ser mandado para o acionamento da Garantia.

Sendo estas as condições deste Termo de Garantia, o KaBuM! se reserva o direito de alterar as características gerais, técnicas e estéticas de seus produtos sem aviso prévio.



KaBuM! Smart

Conheça toda a linha KaBuM! Smart
kabum.com.br/kabumsmart



Agência Nacional de Telecomunicações

1 6 0 6 7 - 2 0 - 1 1 7 6 5

Para maiores informações, consulte o site da ANATEL www.anatel.gov.br
Este equipamento não tem direito à proteção contra interferência prejudicial e não
pode causar interferência em sistemas devidamente autorizados.

**“Este produto contém a placa WR3 código de
homologação 16067-20-11765”.**

